

PUSKURI- JA MUOVIOSIEN KORJAUSOHJE



MUOVINKORJAUSLIIMA FAST SikaPower®-2950

Tilausnumero (Sika)	527140
Avoin aika (23°C)	3.5 min
Hiottavissa (23°C)	30 min
Sisältö	50 ml + 3 mixerä
Sekoitussuhde	1:1
Väri	Musta

LISÄTARVIKKEET	Tilausnumero	Sisältö	Määrä/ltk
Sika® CleanGlass	93449	500 ml sumutin-pullo	12 kpl
SikaPower®-2900 Primer	527141	200 ml aerosoli	6 kpl
Sika Contouring Film	505296	360 cm	30 kpl
Sika Reinforcement Film	505297	360 cm	20 kpl
Sika Mixer Quadro-sekoitussuutin	505298	12 kpl/pussi	20 pussia
Sika Dispensing gun -annostelupistooli	512113	-	1

¹⁾ Annettu avoin aika 23°C (ilman ja materiaalin lämpötila). Liiman kuivumisnopeus on lämpötilasta riippuva kasvaen lämpötilan noustessa ja päin vastoin. Liiman kuivumista voidaan nopeuttaa infrapunalamppujen, sähköhuovan tai uunituksen käytöllä lämpötilan ollessa 85°C. Käyttäjän on aina tutustuttava ko. tuotteen viimeisimpään, voimassa olevaan tuotetietoesitteeseen tai Sikan tekniseen neuvontaan.

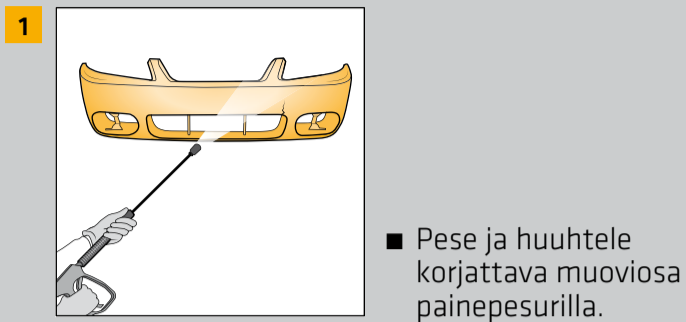

1 Pese ja huuhtele korjattava muoviosa painepesurilla.

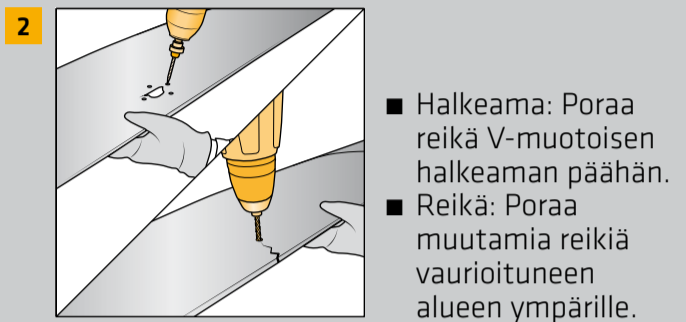

2 Halkeama: Poraa reikä V-muotoisen halkeaman päähän.
Reikä: Poraa muutamia reikiä vaurioituneen alueen ympärille.

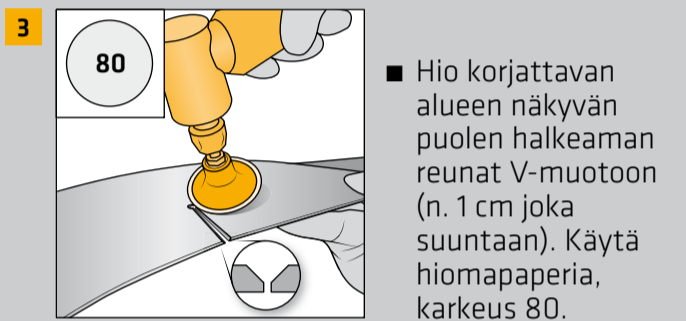

3 Hio korjattavan alueen näkyvän puolen halkeaman reunat V-muotoon (n. 1 cm joka suuntaan). Käytä hiomapaperia, karkeus 80.

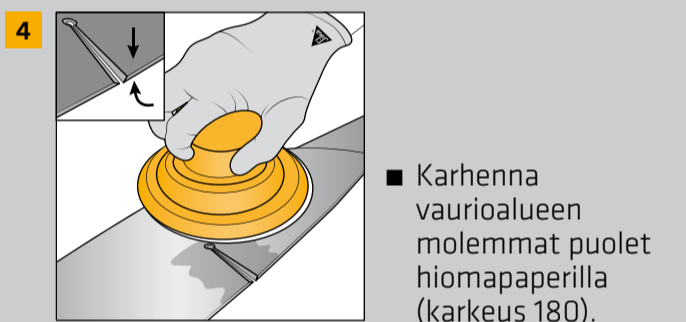

4 Karhenna vaurioalueen molemmat puolet hiomapaperilla (karkeus 180).



5 Puhdista hiottu alue Sika® CleanGlass-puhdistusaineella. Varmista, että korjattava alue on täysin kuivunut.

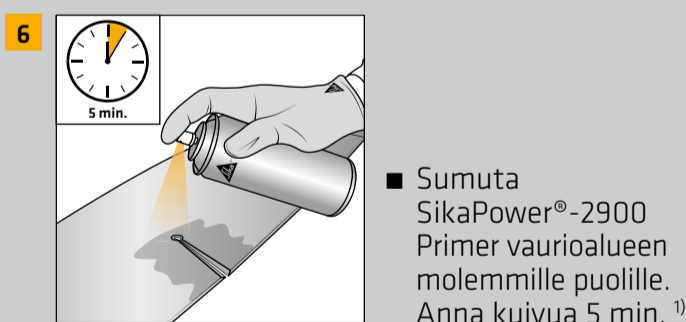

6 Sumuta SikaPower®-2900 Primer vaurioalueen molemmille puolille. Anna kuivua 5 min.¹⁾

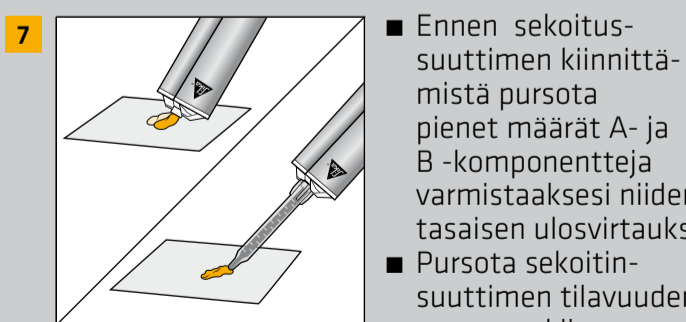

7 Ennen sekoitus-suuttimen kiinnittämistä pursota pienet määrät A- ja B-komponentteja varmistaaksesi niiden tasaisen ulosvirtauksen.
Pursota sekoitus-suuttimen tilavuuden verran roskeen ennen liimausta.

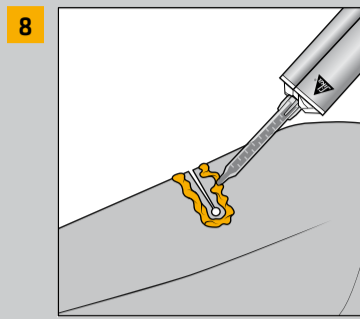

8 Annostele liima halkeaman ympärille osan taustapuolelle.

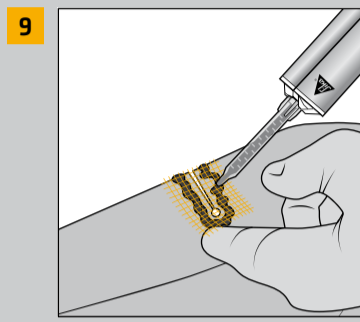

9 Aseta vaurioalueen peittävä vahviketukiverkko levitetyn liiman päälle.

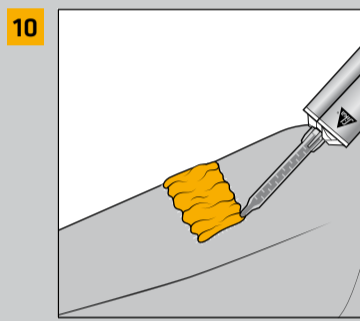

10 Peitä liimalla vahvikekuituverkko kokonaan välttämällä ilmakuplien syntymistä.

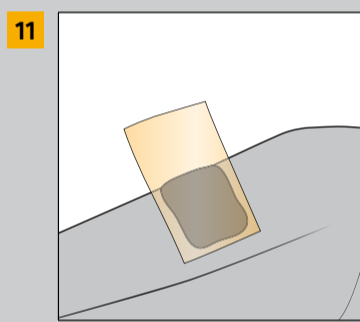

11 Paina Sika contouring film liiman päälle ja muotoile liima tasaiseksi painelemalla keskeltä reunoille päin välttämällä ilmakuplia.

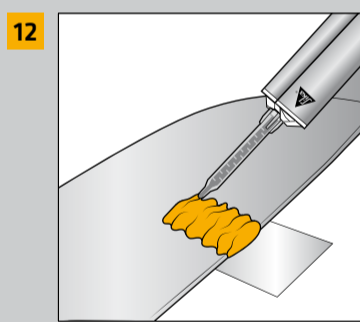

12 Täytä näkyvän puolen halkeama liimalla.

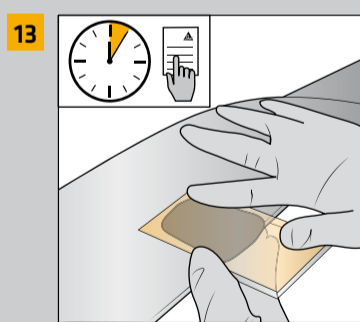

13 Paina Sika contouring film liiman päälle ja muotoile liima tasaiseksi painelemalla keskeltä reunoille.
Huomioi liimojen kuivumisajat¹⁾.

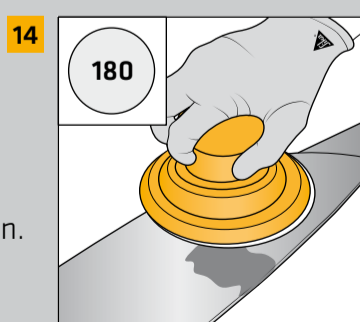

14 Hio kuivanut liimapinta hiomapaperilla (karkeus 180). Viimeistele pinta täyteaineella ja maalauksella.

Sovellamme myymme tuotteisiin kulloinkin voimassa olevia myynti- ja toimitusehtojamme. Tutustu aina voimassa olevaan tuotetietoesitteeseen ennen tuotteen käyttöönottoa tai käsittelyä.



OY SIKKA FINLAND AB
PL 49, Koskelontie 23 C
02921 Espoo

Puh (09) 511 431
Fax (09) 5114 3300
www.sika.fi

BUILDING TRUST

